

TP-Link EX820v

22.04.2025

TP-Link EX820v er WiFi 6 netbeinir fyrir ljósleiðara sem styður nethraða upp að 2,5 gígabitum á sekúndu.

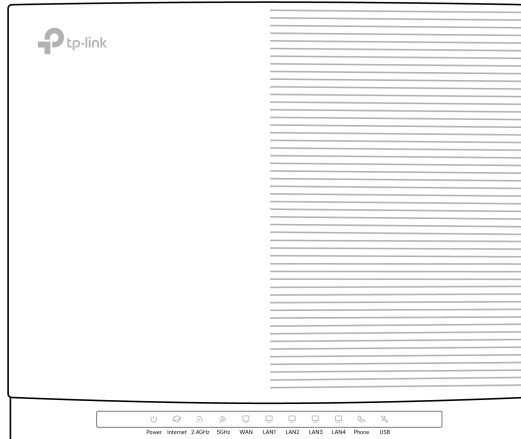

Að tengja beininn

Það er einfalt að tengja netbeininn, helsta atriðið er að staðsetja hann vel. Netbeinirinn þarf að tengjast við ljósleiðarabox með snúru, en reyndu að koma honum fyrir þannig að hann geti sent út þráðlaust net hindranalaust. Þú getur kynnt þér hvernig þú [hámarkar hraða og drægni á WiFi hér](#).

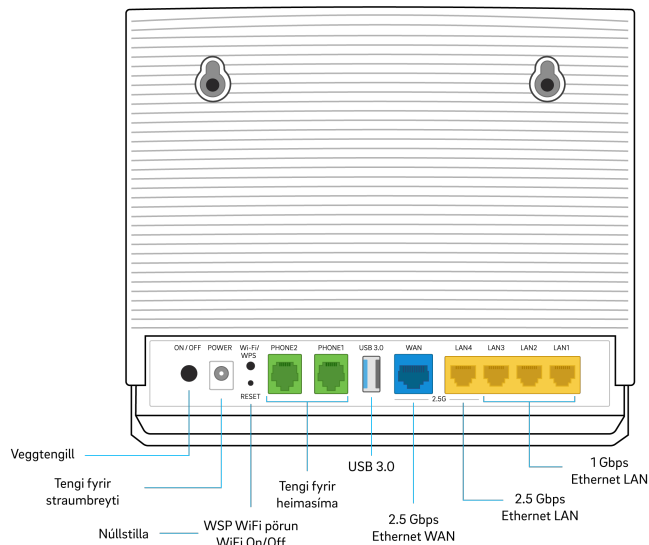

Tengja við ljósleiðara

- Tengdu snúru í bláa tengið aftan á netbeininum merkt **WAN** og hinn endann í ljósleiðaraboxið í tengi merkt **LAN 1** eða **Ethernet 1**.
- Tengdu straumbreytinn í tengið merkt *Power* og settu hann í samband við rafmagn.
- Ýttu á **ON/OFF** rofann aftan á beininum til að kveikja á honum.

Algeng vandamál

- Ef engin ljós koma á netbeininu skaltu athuga hvort Power takkinn aftan á netbeininum er í ON stöðunni, hvort rafmangssnúrunni sé stungið inn alla leið í netbeininu og hvort það sé straumur á innstungunni sem straumbreytirinn er í sambandi við.
- Ef slökkt er á ljósumum merkt **Internet** og **WAN** en kveikt á **Power**, **2.4GHz** og **5GHz** þá skaltu athuga hvort netsnúran sé örugglega tengd á milli bláa **WAN** tengisins og **LAN 1** eða **Ethernet 1** á ljósleiðaraboxinu og hvort það sé kveikt á ljósleiðaraboxinu.
- Ef **Internet** ljósið er rautt og breytist ekki í blátt innan nokkurra mínútnaprófaðu þá að endurræsa netbeininu og ljósleiðaraboxið þitt.

Stöðuljósín á netbeininum

Framan á netbeininum eru ljós sem sýna stöðuna á honum.

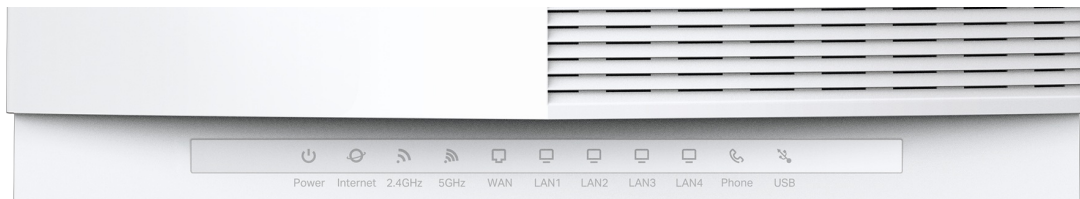

Power	Kveikt	Kveikt á tækinu
	Slökkt	Slökkt á tækinu
Internet	Blátt	Snúra tengd í WAN tengi og það er Internet samband
	Rautt	Snúra tengd í WAN tengi en ekkert Internet samband
	Slökkt	Ekkert internet merki eða tækið er stillt sem brú
2.4GHz	Kveikt	Kveikt á 2.4 GHz WiFi merkinu
	Slökkt	Slökkt á 2.4 GHz WiFi merkinu
5GHz	Kveikt	Kveikt á 5 GHz WiFi merkinu
	Slökkt	Slökkt á 5 GHz WiFi merkinu
WAN	Kveikt	Tæki tengt í WAN tengið
	Slökkt	Ekkert tæki tengt í WAN tengið
LAN 1-4	Kveikt	Tæki tengt í LAN tengið
	Slökkt	Ekkert tæki tengt í LAN tengið
Phone	Kveikt	Símanúmer er innskráð
	Blikkar hægt	Það eru vistuð skilaboð
	Blikkar hratt	Síminn er að hringja
	Slökkt	Símanúmer er ekki innskráð
USB	Kveikt	USB tæki er tilbúið til notkunar
	Slökkt	Ekkert USB tæki er tengt í USB tengið



Er netbeinirinn í lagi?

Við eðlilegar aðstæður eiga að vera blá ljós á Power, Internet, 2.4GHz, 5GHz og WAN.

Tengja heimasíma

Þú tengir heimasímann beint við netbeininn í grænu tengin merkt **Phone 1** eða **Phone 2**. Tengdu símann beint við netbeininn, ekki hafa nein millistykki eins og smásíu eða splitter á þeirra.

Tengja önnur tæki

Þú getur tengt tæki eins og tölvur, snjallsíma og sjónvörp við netið með snúru eða WiFi, en beinirinn býður upp á þrjár leiðir til að tengjast við WiFi; hefðbundið **nafn og lykilorð**, **WPS** eða **QR kóða**. Við mælum þó með að snúrutengja stærri tæki eins og tölvur og snjallsjónvörp þegar þú getur, því þannig færðu hraðasta og stöðugasta netsambandið.

Tengjast með snúru

Til að snúrutengja tæki við netbeininn þarftu einfaldlega að tengja netsnúru úr tækinu þínu yfir í eitt af gulu *Ethernet* tengjunum aftan á netbeininum. Tengid merkt **LAN 4** styður hraða allt upp að 2,5 Gb/s, en hin þrjú tengin styðja allt að 1 Gb/s hraða.

Tengjast WiFi með nafni og lykilorði

Upplýsingar um WiFi eru á límmiða undir netbeininum. WiFi nafnið er merkt SSID og lykilorðið til að tengjast við það er merkt Wireless password. WiFi lykilorðið er blanda af hástöfum og tölustöfum.



Viltu breyta WiFi lykilorðinu?

Þú getur breytt bæði nafninu og lykilorðinu á WiFi netinu í Aginet appinu eða í vefviðmóti netbeinisins.

Tengjast WiFi með WPS

Með WPS getur þú tengt tæki á WiFi án þess að nota lykilorðið. Netbeinirinn er þá settur í pörunarham og samþykkir tengingu frá fyrsta tæki sem reynir að tengjast við hann.

- Ýttu snögg á **WiFi / WPS** takkann aftan á netbeininum.
- WiFi ljósin 2.4GHz og 5GHz byrja að blikka þegar hann er kominn í pörunarham.
- Næsta skref fer eftir hvernig tæki þú ert að reyna að tengja:
 - Ef þú ert að tengja tölvu eða snjalltæki þarftu að fara inn í WiFi stillingarnar og tengjast þar.
 - Ef tækið er ekki með skjá ætti að vera svipaður **WPS** takki á því til að setja það í pörunarham.
- Eftir smá stund ættu tækið þitt og netbeinirinn að finna hvort annað og tengjast.



Athugaðu!

Ef **WPS / WiFi** takkanum er haldið inni of lengi slekkur netbeinirinn á WiFi netinu. Til að kveikja aftur á WiFi skaltu halda takkanum inni þar til það kviknar aftur á WiFi ljósunum.

Tengjast WiFi með QR kóða

Flest nýleg snjalltæki sem eru með myndavél geta tengst WiFi með því að skanna QR kóða.

- Opnaðu myndavélina eða QR skanna app í tækinu þínu.
 - Í sumum tækjum þarftu að fara inn í WiFi stillingarnar og velja að tengjast með QR kóða.
- Beindu myndavélinni að QR kóðanum sem er prentaður á límmiða undir netbeininum.
- Fylgdu leiðbeiningunum í tækinu þínu til að tengjast netinu.

Ítarlegar stillingar

Þú finnur stillingar fyrir WiFi lykilorð, foreldrastýringu og fleira [í Aginet appinu](#) eða [í vefviðmóti netbeinisins](#).

Endurstilla netbeini (*Factory reset*)

Með því að endurstilla netbeininn hreinsar þú út allar stillingar og breytir þeim aftur í upprunaleg gildi. Til að endurstilla netbeininn þarftu að ýta á **RESET** takkann aftan á honum. Takkinn er felldur inn í beininn svo það sé ekki hægt að ýta á hann fyrir slysi, þannig að þú þarft pinna (til dæmis tannstöngul eða bréfaklemmu) til að ná í hann. Haltu takkanum inni í 10 sekúndur eða þar til **Power** ljósið framan á honum byrjar að blikka.

Aðskilja þráðlausa netið (2,4GHz og 5GHz)

Til þess að aðskilja þráðlausa netið í gegnum tölvu:

- Skráir þig inn í gegnum vefviðmótið með því að setja 192.168.0.1 eða linkwifi.net í leitargluggann
- Þar getur þú skráð þig inn með *TP-Link ID* sem að þú bjóst til við uppsetningu. Það er einfaldlega netfang sem að þú skráðir og lykilorð sem að þú bjóst til. Þú getur einnig skráð þig inn með því að setja *User account password* sem að þú finnur á miða undir netbeininum í **password** gluggann.
- Þegar að þú ert búinn að skrá þig inn á viðmótið velur þú **Wireless**
- Þar hakar þú úr *Bandsteering*
- Að lokum þá velur þú *Save*

Til þess að aðskilja þráðlausanetið í gegnum TP link Aginet appið:

- Þú byrjar á að velja *More*
 - Velur *WiFi settings*
 - Þar velurðu *2.4 GHz & 5GHz Network*
 - Þar hakar þú úr *Bandsteering*
 - Að lokum þá velur þú *Save*
-